

MINIMILL

Nut- und Formzirkularfräsen

groove milling by circular interpolation

Typ ZH33

Frälerschaft Hartmetall

D min. 28 mm

milling shank carbide

D min. 28 mm

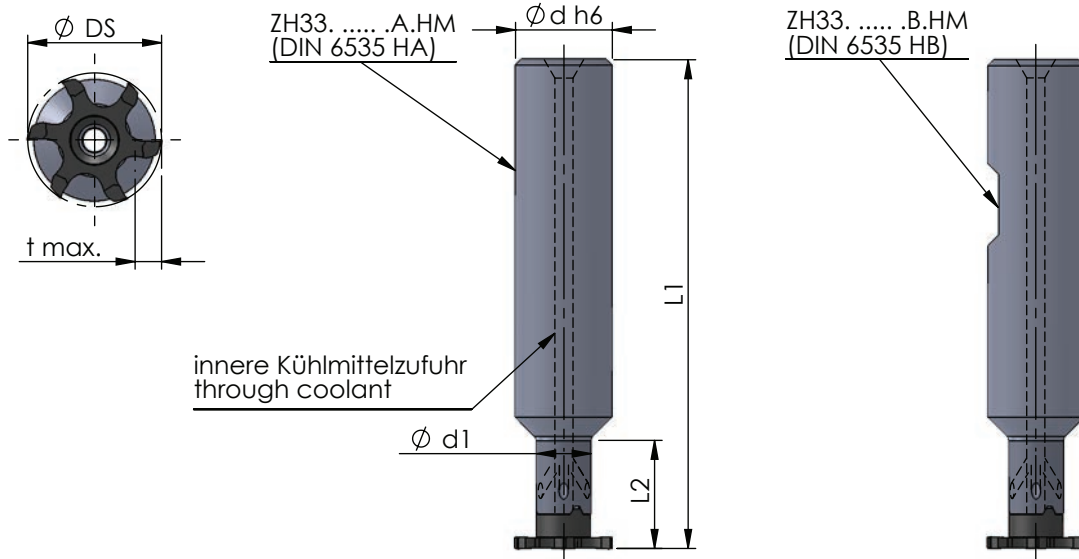

Abmessungen und Beschreibungen gelten für alle Varianten

dimensions and descriptions are valid for all versions

Abmessungen in mm

dimensions in mm

Bestellnummer part number	$\varnothing d h6$	d1	L1	L2	Typ: t max./ Schneidkreis- $\varnothing DS$	Spannschraube screw	Schraubenschlüssel wrench	Anzugs- drehmoment torque	für Schneideinsatz for insert
ZH33.1209.32.A.HM / -	12	9	100	32	Z28: 9.3 / 28	M5-MM	T 20F	7.0 Nm	Z28. Z628.150.02.9 Z33.170.42.12
ZH33.1609.33.A.HM / ...B.HM	16	9	100	33	Z628.9 : 9.3 / 27.7 Z33.12 : 12 / 33.6				

Hinweis:
Hartmetall-Frälerschäfte mit beschädigter
Schneidplattenaufnahme können durch unseren
Reparaturservice instand gesetzt werden.

note:
carbide-toolholder with damaged seating can be
repaired by Dümmel.

Bestellbeispiel:
ZH33.1609.33.A.HM

order-example:
ZH33.1609.33.A.,HM