

Z10 / Z12

Vorwärts- und Rückwärtsfasen

forward & backward chamfering

ab Bohrung Ø 12 mm

min. bore Ø from 12 mm

MINIMILL

Nut- und Formzirkularfräsen

groove milling by circular interpolation

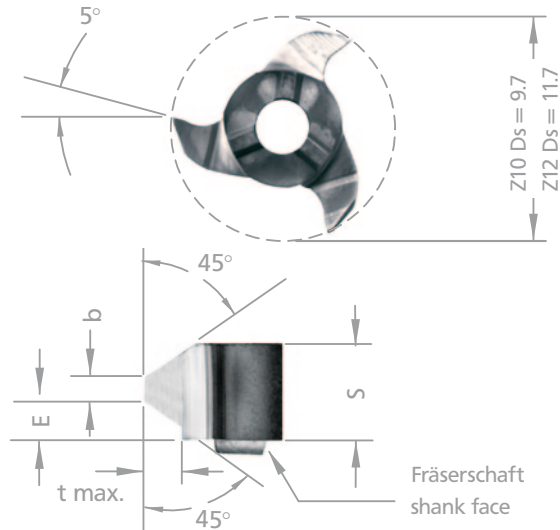

Abmessungen in mm

dimensions in mm



Bestellnummer
part number

D min.

S

E

b + 0.03

t max.

Zähnezahl
number of teeth

für Frälerschaft
(S. 262)
for toolholder type
(p. 262)

Standard HM Sorte
standard carbide grade

Z10.4545.35

10

3.5

1.85

0.9

1.0

3

ZH10

AL41F (=TiAlN)

Z12.4545.35

12

3.5

1.8

1.2

0.8

3

HM Sorten siehe S. 370
«Sortenübersicht» und Preisliste

Bestellbeispiel:
für Sorte AL41F:
Z10.4545.35/AL41F

carbide grades p. 370 see «grades
summary» and according price list

order-example:
grade AL41F:
Z10.4545.35/AL41F