



ULTRAMINI

Bohrungsbearbeitung

grooving, boring and profiling

Typ 620 M Axial-Einstecken am Zapfen vorbei mit Eckenradius

type 620 M face grooving
in pivots with corner-radius

ab Nutaußen \varnothing 6.0 mm
Nuttiefe bis 6.0 mm
Nutbreite bis 3.0 mm

from outer groove \varnothing 6.0 mm
depth of groove up to 6.0 mm
width of groove up to 3.0 mm



Abbildung: rechtsschneidend

righthand version shown

Ausführung rechts (R) oder links (L) angeben
Abmessungen in mm

state right (R) or left (L) version
dimensions in mm

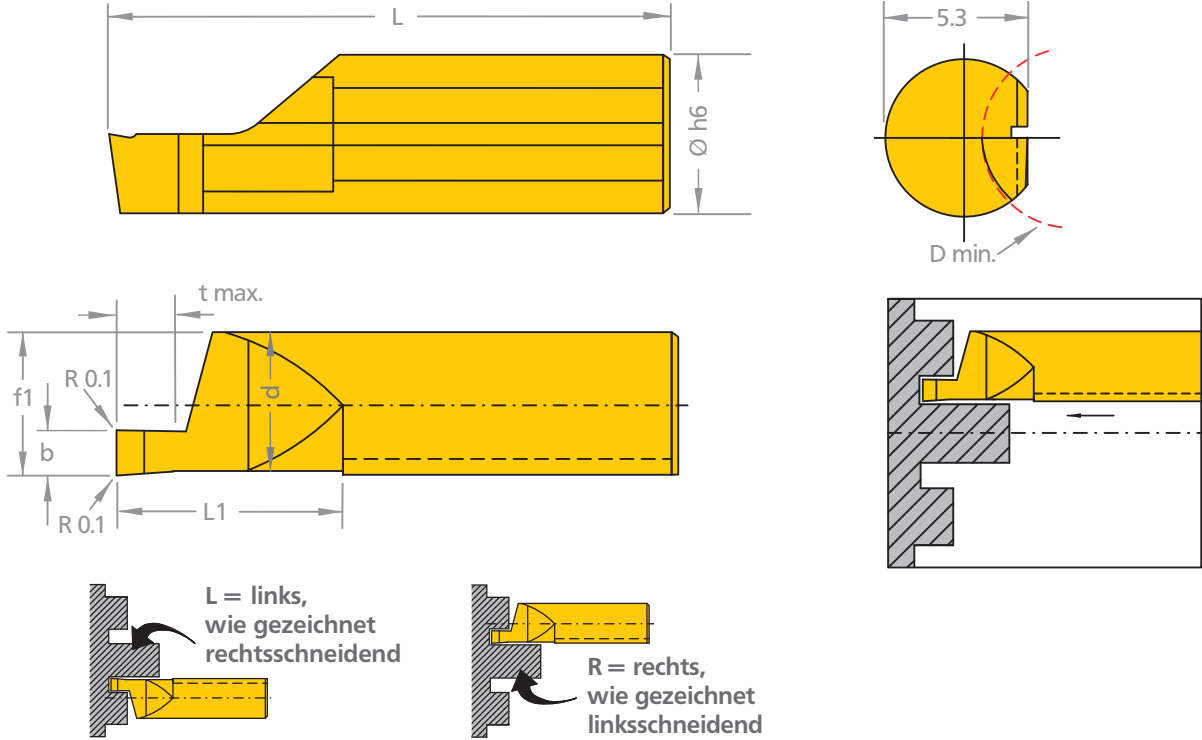

Bestellnummer
part number

b +0.05 f L1 L d t max. D min. \varnothing h6

passender
Klemmhalter Typ
(S. 13)
suitable toolholder
typ (p. 13)

R/L 620M1006-20	1.0	5.2	20	35	4.9	2.0	6.0	6.0
R/L 620M1506-20	1.5	5.2	20	35	4.9	3.0	6.0	6.0
R/L 620M2006-20	2.0	5.2	20	35	4.9	4.0	6.0	6.0
R/L 620M2506-20	2.5	5.2	20	35	4.9	5.0	6.0	6.0
R/L 620M3006-20	3.0	5.2	20	35	4.9	6.0	6.0	6.0

676

HM Sorten siehe S. 64
«Sortenübersicht» und Preisliste

carbide grades p. 64 see «grades
summary» and according price list

Bestellbeispiel: für rechte Ausführung
und Sorte AL41F: R620M1006-20/AL41F

order-example: righthand version
and grade AL41F: R620M1006-20/AL41F